

CATÁLOGO DE ASIENTOS TODAS LAS MARCAS



Guía de selección de asientos p.2

Asientos normales

47008598.....p.3
47008599.....p.3
84147839.....p.3
B508641.....p.3
73327268.....p.4
73325256.....p.4
73325259.....p.5
73325258.....p.5
73325267.....p.6
73325268.....p.6
73325275.....p.7
73325274.....p.7

Asientos neumáticos

73325263.....p.5
73325271.....p.6
73325277.....p.7
73325280.....p.8
73325283.....p.8
73328641.....p.9
73328642.....p.10
73328643.....p.10
73328644.....p.10
73328992.....p.11
73328993.....p.11
73328645.....p.12
73328991.....p.14

Introducción de la nueva serie de asientos 5500 y 8500 p.9

Introducción a los sistemas de suspensión con reducción de vibraciones  p.13

Dimensiones de los asientos p.15

Servicio de recambios. p.16

Placa adaptadora para asientos básicos p.17

Placa adaptadora para asientos estándar p.18 / p.19

Beneficios de un buen asiento para la salud p.20

Guía de selección de asientos

En esta tabla puede seleccionar las características que le interesan para que le resulte más fácil encontrar el asiento adecuado:

- ▶ Tipo de máquina/Dimensiones del asiento
- ▶ Suspensión
- ▶ Funda
- ▶ Ajuste de peso
- ▶ Comodidad
- ▶ Absorción de vibraciones
- ▶ Seguridad

Encontrará más información sobre cada asiento en la página indicada en la tabla.

Tipo de máquina	MÁQUINA		SUSPENSIÓN		FUNDA		PESO		COMODIDAD							ABSORCIÓN DE VIBRACIONES			REFERENCIA	PÁGINA				
	Ancho x alto máximo	Recorrido	Mecánica	Neumático	Tejido	Vinilo	Manual	Autom.	Ajuste horiz.	Reposabrazos	Giro	Reposacabezas	Calefacción	Respaldo reclinable	Lumbar	Base inclinable	Base extensible	Aislamiento ant/post			Amortiguador regulable	Aislamiento lateral	Interrupción de presencia de operario	Cinturón de seguridad
Pequeño/Compacto	410x610mm 450x610mm		●			●	●																73327268	4
			●		●	●	●				○												73325256	
Pequeño	560x620mm		●		●	●	●		○														73325258	5
			●	●	●	●	●		○														73325263	
Pequeño/Mediano	590x710mm	130mm	●		●	●	●		○														73325267	6
			●		●	●	●	150mm															73325268	
			●		●	●	●		○														73325271	
Mediano	641x644mm		●		●	●	●					●											73325275	7
			●		●	●	●					●											73325274	
			●		●	●	●					●											73325277	
	641x700mm		●		●	●	●																73325270	8
	641x779mm		●		●	●	●				●												73325280	
	645x766mm		●		●	●	●				●										●		73325283	
Mediano/Grande	645x809mm	156mm	●		●	●	●																73328641	9
			●		●	●	●																73328642	
			●		●	●	●																73328643	10
			●		●	●	●																73328644	
Grande	645x826mm		●		●	●	●																73328645	12
Combinados	645x794mm				Diseño																		73328991	14
					Diseño																		73328992	
	645x933mm		●		●	●	●																73328993	11

● : de serie
○ : opción

Gama de asientos estándar

Para tractores pequeños

- ▶ Suspensión mecánica regulable para aliviar el cansancio
- ▶ Funda vinílica lavable y duradera, fácil de cuidar
- ▶ Formas cómodas y ergonómicas
- ▶ Ajuste de peso manual
- ▶ Ajuste horizontal



47008599

- ▶ Ajuste vertical
- ▶ Ajuste continuo de la altura de conducción



47008598

- ▶ Respaldo envolvente
- ▶ Ajuste continuo de la altura de conducción



84147839

- ▶ Respaldo envolvente
- ▶ Sistema de amortiguación con cilindros



B508641

- ▶ Asiento con buena sujeción
- ▶ Acolchado de poliuretano expandido

Todos los asientos incluyen la placa adaptadora correspondiente (ilustraciones en p.17)

Opciones disponibles *

DENOMINACIÓN	REFERENCIA
Cinturón de seguridad	73325862

* Deben pedirse con uno de los asientos anteriores. Encontrará los recambios en la p.16

Dimensiones principales

Referencia de asiento	A	C	F
47008599	226mm	490mm	508mm
47008598	226mm	580mm	430mm
84147839	215mm	590mm	460mm
B508641	213mm	400mm	480mm

Encontrará las dimensiones completas en la p.15

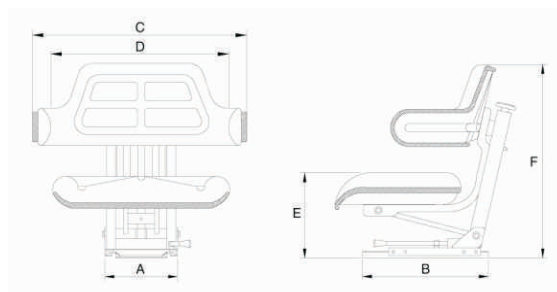

Suspensión mecánica compacta con poca superficie

Para tractores pequeños y de viticultura

607/707



- ▶ Funda de vinilo impermeable
- ▶ Respaldo regulable en altura para mayor comodidad
- ▶ Ajuste de altura y peso

Características adicionales

- ▷ Disponible con dos anchuras distintas para satisfacer sus necesidades de comodidad y espacio
- ▷ Respaldo regulable en altura para mayor comodidad de la espalda
- ▷ Respaldo con inclinación fija
- ▷ Ajuste horizontal deslizante



Fundas disponibles (consulte las opciones)

-  AIRCO: Microfibra cómoda y transpirable
-  PROTECH: Tejido tipo denim resistente a desgarros

Instalación simple

La placa base de la suspensión tiene diversas posiciones de anclaje, útiles para la mayoría de los vehículos (consulte la p.18).

Available with narrower cushions



Versiones

REFERENCIA	SUSPENSIÓN	CARACTERÍSTICA ESPECÍFICA	TIPO DE ASIENTO	Nº homologación CEE
73327268	Mecánica	Base estrecha (410mm)	607	e11-1050
73325256	Mecánica	Base normal (450mm)	707	e11-1050

Opciones disponibles *

REFERENCIA	DESCRIPCIÓN
73325804	Cinturón de seguridad
73326573	Funda para asientos "AIRCO"
73326578	Funda para asientos "PROTECH"

* Deben pedirse con uno de los asientos anteriores. Encontrará los recambios en la p.16

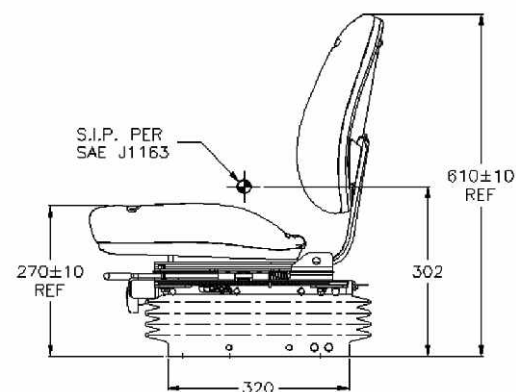
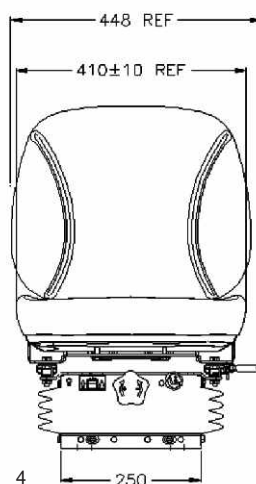

Suspensión mecánica o neumática compacta con poca superficie

Para tractores pequeños

907/930



- ▶ Respaldo de altura media con buena sujeción de la espalda
- ▶ Reposabrazos basculantes
- ▶ Ajuste de altura y peso

Características adicionales

- ▷ Respaldo con inclinación fija
- ▷ Configuración de media altura
- ▷ Funda de tejido impermeable
- ▷ Ajuste horizontal deslizante



Fundas disponibles (consulte las opciones)

-  AIRCO: Microfibra cómoda y transpirable
-  PROTECH: Tejido tipo denim resistente a desgarros

Instalación simple

La placa base de la suspensión tiene diversas posiciones de anclaje, útiles para la mayoría de los vehículos (consulte la p.18).

Disponible en versión mecánica / vinilo



Versiones

REFERENCIA	SUSPENSIÓN	CARACTERÍSTICA ESPECÍFICA	TIPO DE ASIENTO	Nº homologación CEE
73325258	Mecánica	Funda de vinilo	907	e11-1050
73325259	Mecánica	Funda de tejido	907	e11-1050
73325263	Neumático	Funda de tejido	930	e11-1048

Opciones disponibles *

REFERENCIA	DESCRIPCIÓN
73325805	Cinturón de seguridad
73325728	Reposacabezas – Tejido (no disponible para la versión de vinilo 73325258)
73326570	Funda para asientos "AIRCO"
73326575	Funda para asientos "PROTECH"

* Deben pedirse con uno de los asientos anteriores. Encontrará los recambios en la p.16

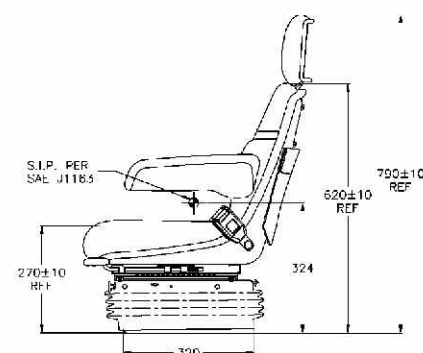
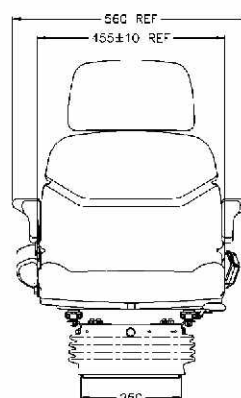

Suspensión mecánica o neumática compacta con poca superficie

Para tractores pequeños / medianos

1407 / 1430



- ▶ Respaldo alto muy cómodo
- ▶ Reposabrazos basculantes
- ▶ Ajuste de altura y peso

Características adicionales

- ▷ Respaldo con inclinación fija
- ▷ Configuración con respaldo alto
- ▷ Funda de tejido impermeable
- ▷ Ajuste horizontal deslizante



Fundas disponibles (consulte las opciones)

-  AIRCO: Microfibra cómoda y transpirable
-  PROTECH: Tejido tipo denim resistente a desgarros

Instalación simple

La placa base de la suspensión tiene diversas posiciones de anclaje, útiles para la mayoría de los vehículos (consulte la p.18).

Disponible en versión mecánica / vinilo:



Versiones

REFERENCIA	SUSPENSIÓN	CARACTERÍSTICA ESPECÍFICA	TIPO DE ASIENTO	Nº homologación CEE
73325268	Mecánica	Funda de vinilo	1407	e11-1050
73325267	Mecánica	Funda de tejido	1407	e11-1050
73325271	Neumático	Funda de tejido	1430	e11-1048

Opciones disponibles *

REFERENCIA	DESCRIPCIÓN
73325806	Cinturón de seguridad
73325728	Reposacabezas – Tejido (no disponible para la versión de vinilo 73325258)
73326571	Funda para asientos "AIRCO"
73326576	Funda para asientos "PROTECH"

* Deben pedirse con uno de los asientos anteriores. Encontrará los recambios en la p.16

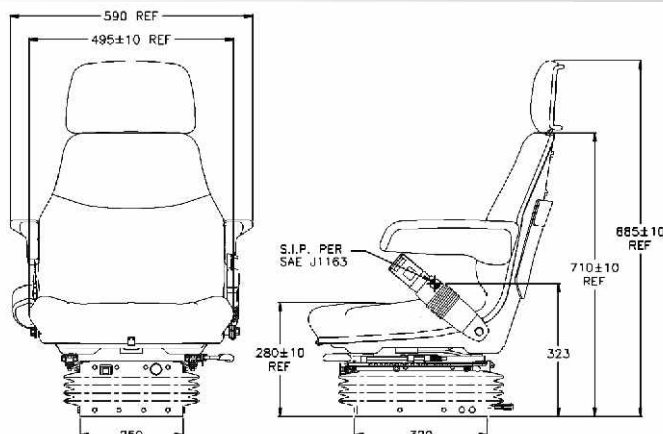

Suspensión mecánica o neumática compacta con poca superficie

Para tractores pequeños / medianos

3007 / 3030



- ▶ Ajuste lumbar con mejor sujeción de la espalda
- ▶ Ajuste y aislamiento deslizante horizontal
- ▶ Reposabrazos abatibles regulables en altura

Características adicionales

- ▷ Respaldo con inclinación regulable
- ▷ Funda de tejido impermeable fácil de cambiar
- ▷ Ajuste horizontal deslizante



Fundas disponibles (consulte las opciones)

-  AIRCO: Microfibra cómoda y transpirable
-  PROTECH: Tejido tipo denim resistente a desgarros

Instalación simple

La placa base de la suspensión tiene diversas posiciones de anclaje, útiles para la mayoría de los vehículos (consulte la p.18).

Disponible en versión mecánica / vinilo:



Versiones

REFERENCIA	SUSPENSIÓN	CARACTERÍSTICA ESPECÍFICA	TIPO DE ASIENTO	Nº homologación CEE
73325274	Mecánica	Funda de vinilo	3007	e11-1050
73325275	Mecánica	Funda de tejido	3007	e11-1050
73325277	Neumático	Funda de tejido	3030	e11-1048

Opciones disponibles *

REFERENCIA	DESCRIPCIÓN
73325807	Cinturón de seguridad
73326572	Funda para asientos "AIRCO"
73326577	Funda para asientos "PROTECH"

* Deben pedirse con uno de los asientos anteriores. Encontrará los recambios en la p.16

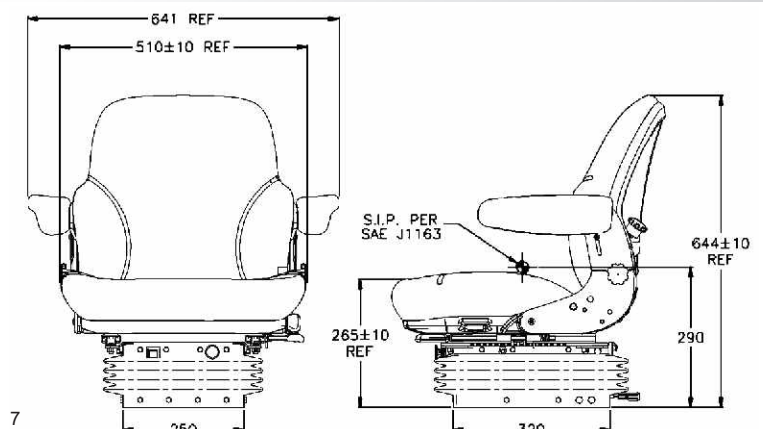

Suspensión neumática de baja frecuencia natural con aislamiento horizontal

Para tractores medianos y vehículos combinados

3045 / D3045

- ▶ Ajuste lumbar con mejor sujeción de la espalda
- ▶ Ajuste de giro
- ▶ Reposabrazos abatibles regulables en altura

Características adicionales



- ▷ Respaldo con inclinación regulable
- ▷ Funda de tejido impermeable fácil de cambiar
- ▷ Ajuste horizontal deslizante

Sólo en la versión Deluxe

- ▷ Interruptor de presencia de operario
- ▷ Base extensible
- ▷ Reposacabezas integrado regulable



Fundas disponibles (consulte las opciones)

-  AIRCO: Microfibra cómoda y transpirable
-  PROTECH: Tejido tipo denim resistente a desgarros

Instalación simple:

Incluye placa adaptadora de cabina que facilita la sustitución (consulte la p.19)

Disponible en versión estándar:



Versiones

REFERENCIA	SUSPENSIÓN	CARACTERÍSTICA ESPECÍFICA	TIPO DE ASIENTO	Nº homologación CEE
73325280	Neumático	Características de respaldo alto estándar	3045	e11-1295
73325283	Neumático	Versión Deluxe: Reposacabezas integrado, OPS, Base extensible	D3045	e11-1295

Opciones disponibles *

REFERENCIA	DESCRIPCIÓN
73325807	Cinturón de seguridad
73326572	Funda para asientos "AIRCO"
73326577	Funda para asientos "PROTECH"

* Deben pedirse con uno de los asientos anteriores. Encontrará los recambios en la p.16

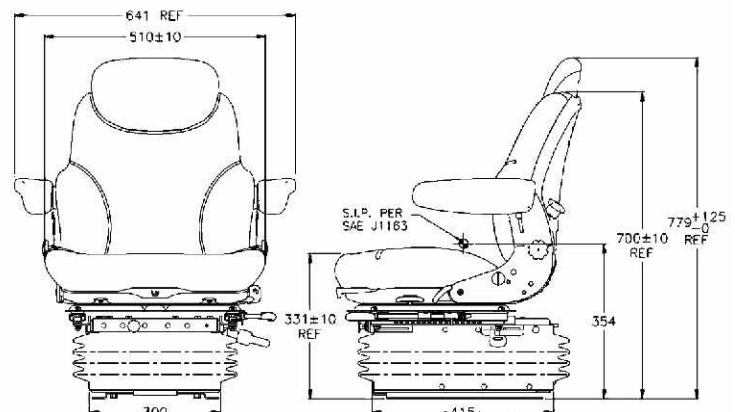

¡NUEVA GAMA! ¡Nuevo diseño, más comodidad y ergonomía!

Novedades

Nuevo diseño moderno:

- ▷ Nuevo diseño de palancas y botones
- ▷ Revestimientos laterales
- ▷ Fundas laterales

Más comodidad

- ▷ Nuevo tejido suave, incluso en reposabrazos
- ▷ Base con refuerzo lateral más amplio que mejora la sujeción
- ▷ Cojín reforzado que mejora el apoyo

Mayor ergonomía

- ▷ Asas más accesibles
- ▷ Base extensible

Dos alturas de respaldo disponibles

- ▷ Versión de media altura en la serie 5500
- ▷ Versiones de respaldo alto en la serie 8500

Disponible en versiones Deluxe:

- ▷ Comodidad superior
- ▷ Más funcionalidad

Fundas disponibles (consulte las opciones)

 AIRCO: Microfibra cómoda y transpirable

 PROTECH: Tejido tipo denim resistente a desgarros



Suspensión neumática de baja frecuencia natural con aislamiento horizontal

Tractores medianos / grandes

5545

- ▶ Nuevo diseño, comodidad y ergonomía
- ▶ Ajuste automático de altura y peso
- ▶ Ajuste lumbar y giro para mayor comodidad

¡NUEVO!

Características adicionales

- ▷ Ajuste horizontal deslizante
- ▷ Respaldo reclinable ajustable
- ▷ Funda de tejido impermeable fácil de cambiar

Instalación simple:

Incluye placa adaptadora de cabina que facilita la sustitución (consulte la p.19).



73328641
5545

Opciones disponibles *

REFERENCIA	DESCRIPCIÓN
73325807	Cinturón de seguridad
73326569	Funda para asientos "AIRCO"
73326574	Funda para asientos "PROTECH"

Encontrará las dimensiones de los asientos en la p.10.

Nº homologación CEE: e11-1295

Suspensión neumática de baja frecuencia natural con aislamiento ant / post

D5565 / D5575

Para tractores medianos/grandes y cosechadoras

¡NUEVO!

- ▶ Nuevo diseño, comodidad y ergonomía
- ▶ Versión Deluxe aún más cómoda
- ▶ Ajuste automático de altura
- ▶ Interruptor de presencia de operario
- ▶ Ajuste lumbar neumático electrónico con mejor sujeción de la espalda
- ▶ Asientos con calefacción (sólo D5575AH)



Características adicionales

- ▷ Funda de tejido impermeable fácil de cambiar

Asientos Deluxe con múltiples ajustes

- ▷ Brazos con inclinación regulable
- ▷ Giro
- ▷ Ajuste horizontal deslizante
- ▷ Ajuste lumbar neumático electrónico
- ▷ Base extensible
- ▷ Inclinación

Fundas disponibles (consulte las opciones)

-  AIRCO: Microfibra cómoda y transpirable
-  PROTECH: Tejido tipo denim resistente a desgarros

Instalación simple:

Incluye placa adaptadora de cabina que facilita la sustitución (consulte la p.19).

Versiones

REFERENCIA	SUSPENSIÓN	CARACTERÍSTICA ESPECÍFICA	TIPO DE ASIENTO	Nº homologación CEE
73328642	Neumático	Sin amortiguador regulable	D5565A	e11-1295
73328643	Neumático	Amortiguador regulable	D5575A	e11-1294
73328644	Neumático	Con amortiguador regulable + asiento calefactado	D5575AH	e11-1294



Disponible sin amortiguador regulable



Opciones disponibles *

REFERENCIA	DESCRIPCIÓN
73325807	Cinturón de seguridad
73326569	Funda para asientos "AIRCO"
73326574	Funda para asientos "PROTECH"

* Deben pedirse con uno de los asientos anteriores. Encontrará los recambios en la p.16

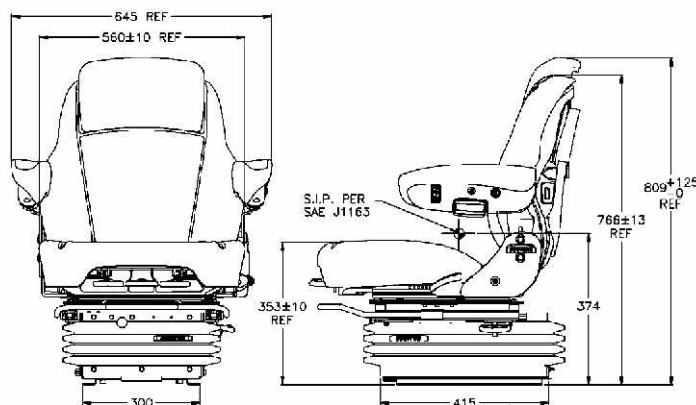

Suspensión neumática de baja frecuencia natural y respaldo alto

Para tractores medianos / grandes y cosechadoras

D8575

¡NUEVO!

- ▶ Nuevo diseño, comodidad y ergonomía
- ▶ Versión Deluxe con respaldo alto aún más cómodo
- ▶ Ajuste automático de altura y peso
- ▶ Interruptor de presencia de operario
- ▶ Asientos calefactados (sólo D8575AH)

Características adicionales

Asientos Deluxe con múltiples ajustes

- ▷ Brazos con inclinación regulable
- ▷ Ajuste horizontal deslizante
- ▷ Ajuste lumbar neumático
- ▷ Base extensible
- ▷ Inclinación
- ▷ Base amplia aún más cómoda



También disponible en versiones de media altura, consulte la p.10

Instalación simple:

Incluye placa adaptadora de cabina que facilita la sustitución (consulte la p.19).

ATambién disponible en versiones de media altura, consulte la p.10

Versiones

REFERENCIA	SUSPENSIÓN	CARACTERÍSTICA ESPECÍFICA	TIPO DE ASIENTO	Nº homologación CEE
73328992	Neumático	Asientos sin calefacción	D8575A	e11-1295
73328993	Neumático	Asientos con calefacción	D8575AH	e11-1295



Opciones disponibles *

REFERENCIA	DESCRIPCIÓN
73325807	Cinturón de seguridad
73329019	Reposacabezas

*Deben pedirse con uno de los asientos anteriores.
Encontrará los recambios en la p.16

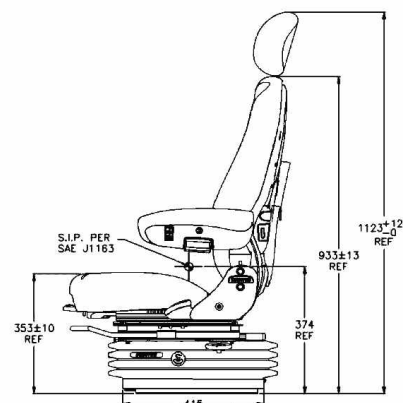
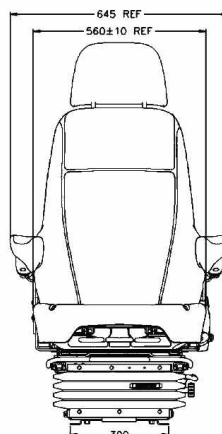

Suspensión neumática extra ancha de baja frecuencia natural con mejor estabilidad y distribución del peso

Para tractores grandes y vehículos combinados

D5585

¡NUEVO!

- ▶ Amortiguador regulable
- ▶ Aislamiento lateral y ant / post
- ▶ Ajuste lumbar neumático electrónico
- ▶ Interruptor de presencia de operario
- ▶ Asientos con calefacción

Características adicionales

- ▷ Asientos Deluxe con múltiples ajustes

Asientos Deluxe con múltiples ajustes

- ▷ Brazos con inclinación regulable
- ▷ Giro
- ▷ Ajuste horizontal deslizante
- ▷ Ajuste lumbar neumático
- ▷ Base extensible
- ▷ Inclinación
- ▷ Reposacabezas integrado
- ▷ Base amplia aún más cómoda



Nº homologación CEE: e11-1294

Instalación simple:

Incluye placa adaptadora de cabina que facilita la sustitución (consulte la p.19).

Opciones disponibles *

REFERENCIA	DESCRIPCIÓN
73325807	Cinturón de seguridad
73326569	Funda para asientos "AIRCO"
73326574	Funda para asientos "PROTECH"

* Deben pedirse con uno de los asientos anteriores. Encontrará los recambios en la p.16

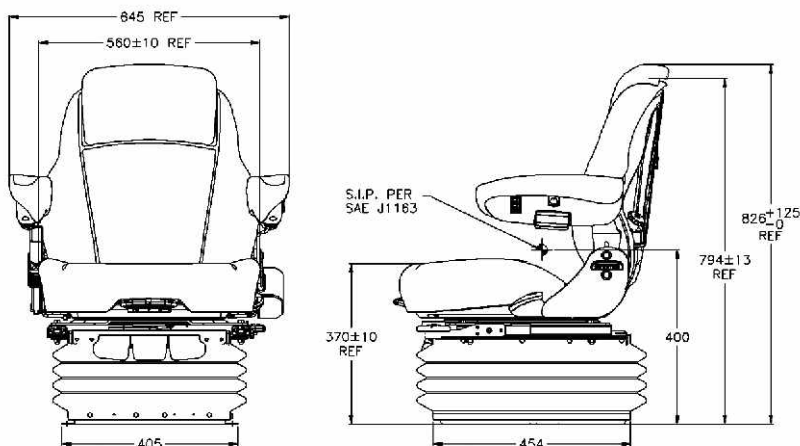

¿Cual son los ventajas y el funcionamiento?

- 1 Mientras el vehículo se desplaza sobre el terreno, el sensor de posición indica al ordenador cómo cambian las condiciones de la superficie 500 veces por segundo en tiempo real.
- 2 El ordenador interpreta instantáneamente esas condiciones y envía un impulso eléctrico al amortiguador, que cambia al instante la viscosidad de sus fluidos.
- 3 El selector de estabilidad de la conducción acciona manualmente el control de la fuerza amortiguadora, (si es preciso) el perfil de conducción seleccionado automáticamente, de modo que el asiento puede satisfacer las preferencias de conducción de todos los operarios.

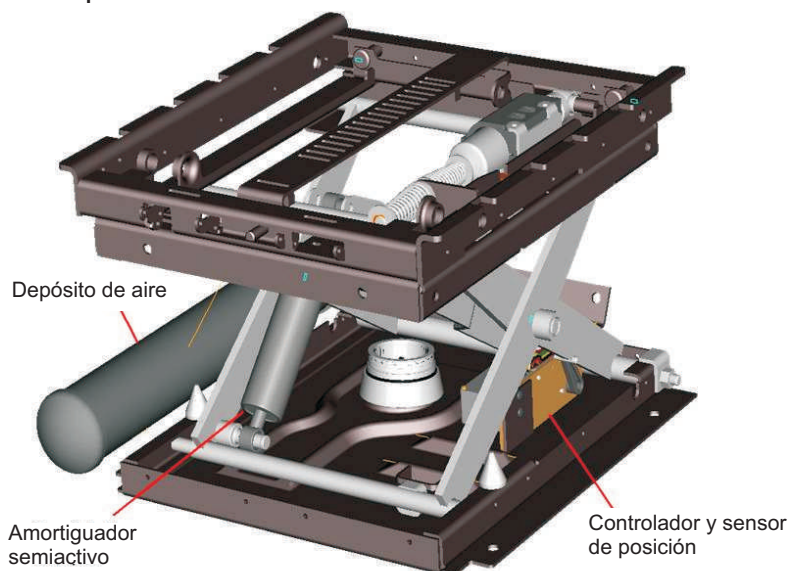
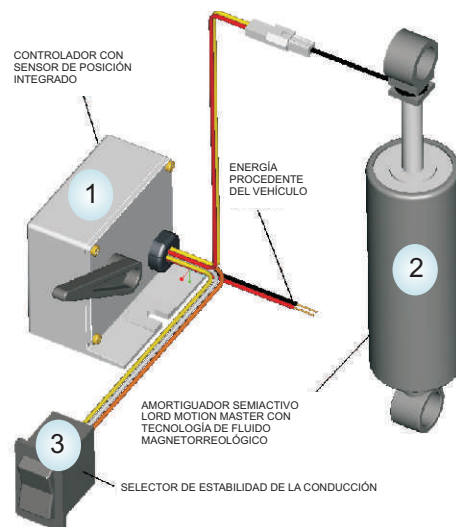

Información técnica:

El amortiguador Lord® contiene fluido magnetorreológico (MR), cuya viscosidad cambia cuando se expone a un campo magnético. Al variar la intensidad del campo magnético, es posible cambiar la viscosidad del fluido MR desde la de un aceite ligero hasta la del dentífrico.

¿Que ventajas tienen?

- ▶ Mejora un 40% el aislamiento frente a las vibraciones.
- ▶ Reduce las vibraciones a menos de 0,5 Hz.
- ▶ Instalación, simple sin ninguna modificación de los vehículos.
- ▶ Menos cansancio mayor eficiencia y productividad.
- ▶ Cuida su espalda y su salud

Suspensión neumática VRS de ultra baja frecuencia

Para tractores medianos / grandes y cosechadoras

D5590

- ▶ Selector de estabilidad de la conducción
- ▶ Mejor aislamiento lateral ant / post
- ▶ Ajuste automático de altura y peso
- ▶ Interruptor de presencia de operario
- ▶ Asientos con calefacción

¡NUEVO!

VRS
VIBRATION REDUCTION SYSTEM

Características adicionales



- ▷ Funda Deluxe de diseño

Asientos Deluxe con múltiples ajustes

- ▷ Brazos con inclinación regulable
- ▷ Giro
- ▷ Ajuste horizontal deslizante
- ▷ Ajuste lumbar neumático
- ▷ Base extensible
- ▷ Inclinación
- ▷ Reposacabezas integrado
- ▷ Base amplia aún más cómoda



Fundas disponibles (consulte las opciones)

-  AIRCO: Microfibra cómoda y transpirable
-  PROTECH: Tejido tipo denim resistente a desgarros

Nº homologación CEE: e11-1294

Instalación simple:

Incluye placa adaptadora de cabina que facilita la sustitución (consulte la p.19).

Opciones disponibles *

REFERENCIA	DESCRIPCIÓN
73325807	Cinturón de seguridad
73326569	Funda para asientos "AIRCO"
73326574	Funda para asientos "PROTECH"

* Deben pedirse con uno de los asientos anteriores. Encontrará los recambios en la p.16

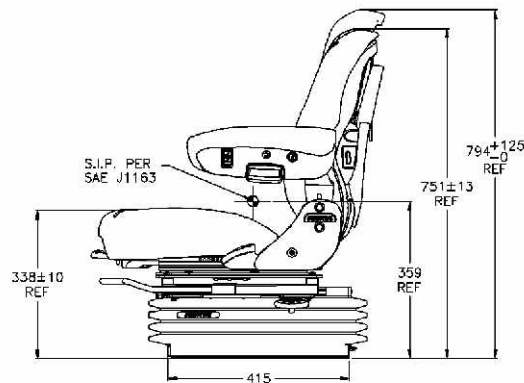
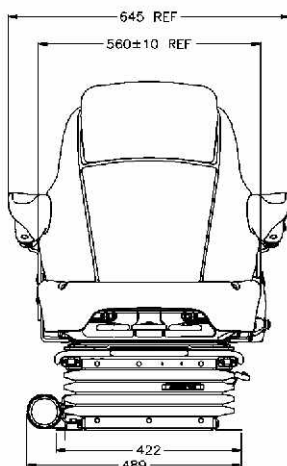

Dimensiones de los asientos

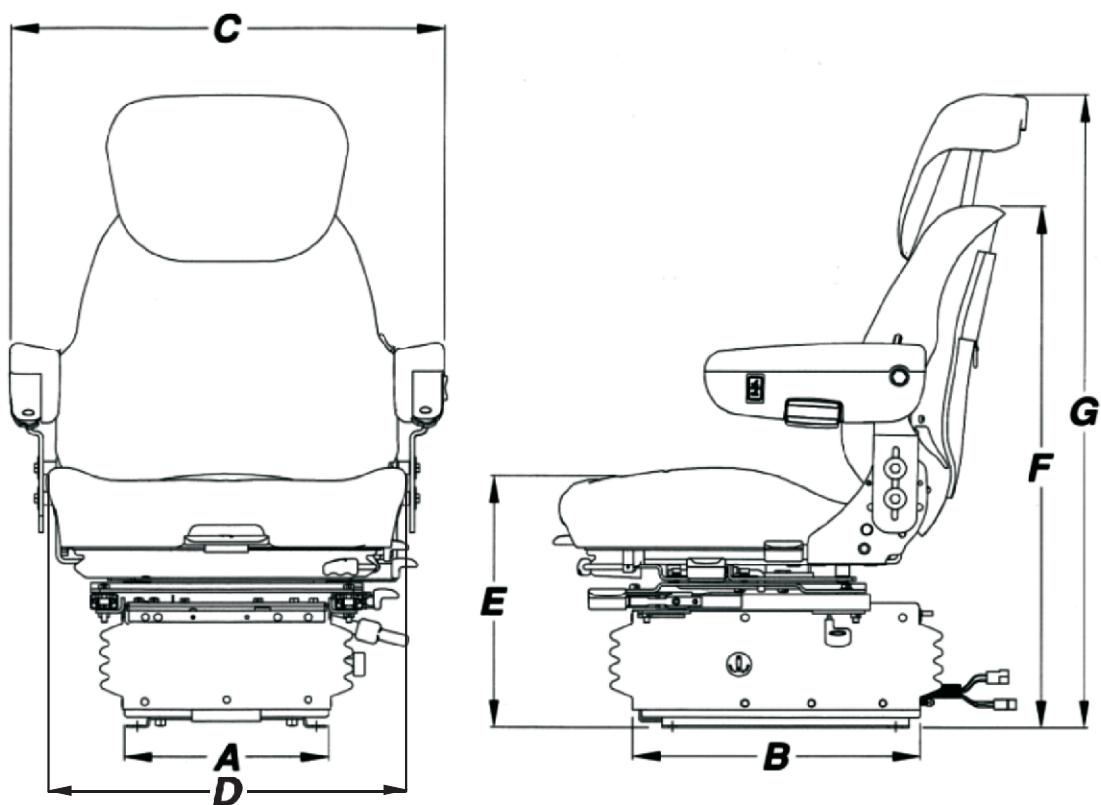

CNH	A	B	C	D	E	F	G
47008598	226mm	333mm	580mm	490mm	225mm	430mm	-
47008599	226mm	267mm	490mm	490mm	225mm	508mm	-
B508641	213mm	340mm	400mm	400mm	-	480mm	-
84147839	215mm	-	590mm	510mm	180mm	460mm	-
73327268	250mm	320mm	-	410mm	270mm	610mm	
73325256	250mm	320mm	-	450mm	270mm	610mm	
73325258	250mm	320mm	560mm	455mm	270mm	620mm	
73325259	250mm	320mm	560mm	455mm	270mm	620mm	
73325263	250mm	320mm	560mm	455mm	270mm	620mm	
73325268	250mm	320mm	590mm	495mm	280mm	710mm	
73325267	250mm	320mm	590mm	495mm	280mm	710mm	
73325271	250mm	320mm	590mm	495mm	280mm	710mm	
73325274	250mm	320mm	641mm	480mm	265mm	644mm	
73325275	250mm	320mm	641mm	480mm	265mm	644mm	
73325277	250mm	320mm	641mm	480mm	265mm	644mm	
73325280	300mm	415mm	641mm	480mm	331mm	700mm	
73325283	300mm	415mm	641mm	510mm	331mm	700mm	779mm
73328641	300mm	415mm	645mm	510mm	353mm	766mm	
73328642	300mm	415mm	645mm	560mm	353mm	766mm	809mm
73328643	300mm	415mm	645mm	560mm	353mm	766mm	809mm
73328644	300mm	415mm	645mm	560mm	353mm	766mm	809mm
73328993	300mm	415mm	645mm	560mm	353mm	933mm	
73328992	300mm	415mm	645mm	560mm	353mm	933mm	
73328645	405mm	454mm	645mm	560mm	370mm	794mm	826mm
73328991	489mm	415mm	645mm	560mm	338mm	751mm	794mm

Referencia de asiento	Reposabrazos derecho	Reposabrazos izquierdo	Base	Respaldo	Respaldo alto / Reposacabezas	Kit suspensión	Kit compresor	Kit de servicio de amortiguador de aire
73327268	-	-	73327424	73325724	-	73325726	-	-
73325256	-	-	73325725	73325724	-	73325726	-	-
73325259	47127889	47127888	73327275	-	73325728	73325726	-	-
73325258	47127889	47127888	73329018	-	-	73325726	-	-
73325263	47127889	47127888	73327275	-	73325728	73325729	82030779	73325730
73325268	47127889	47127888	47127886	-	-	73325726	-	-
73325267	47127889	47127888	73329017	-	73325728	73325726	-	-
73325271	47127889	47127888	73329017	-	73325728	73325726	82030779	73325730
73325274	73325733	73325734	73327426	73327425	-	73325726	-	-
73325275	73325733	73325734	73325732	73325731	-	73325726	-	-
73325277	73325733	73325734	73325732	73325731	-	73325729	82030779	73325730
73325280	73325733	73325734	73325732	73325731	-	73325738	82030779	73325730
73325283	73325733	73325734	73325740	73325753	73325735	73325738	82030779	73325730
73328641	73329025	73329027	73329016	73329015	-	73329021	82030779	73325730
73328642	73329025	73329027	73329008	73329006	73329020	73329022	82030779	73325730
73328643	73329025	73329027	73329008	73329006	73329020	73329023	82030804	73325730
73328644	73329025	73329027	73329007	73329005	73329020	73329023	82030804	73325730
73328645	73329025	73329027	73329013	73329011	73329020	73329026	-	73325730
73328991	73329025	73329027	73329013	73329011	73329020	73329024	82030804	73325730
73328992	73329025	73329027	73329007	73329028	73329019	73329023	82030804	73325730
73328993	73329025	73329027	73329009	73329014	73329019	73329023	82030804	73325730

Placas adaptadoras para asientos básicos

47008598 • 47008599

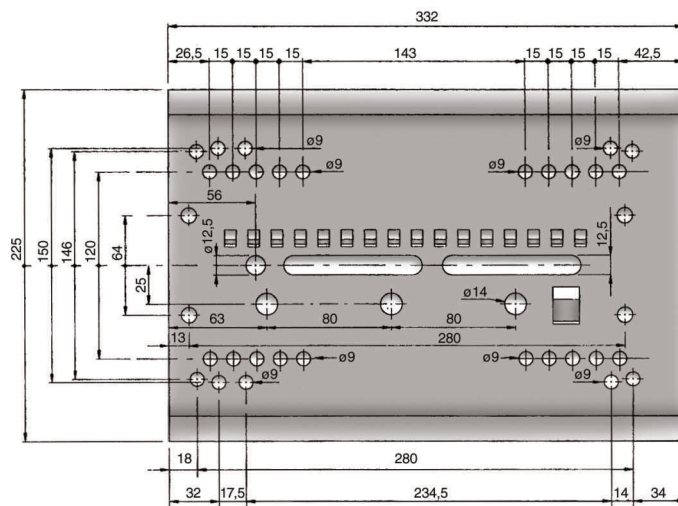

B508641

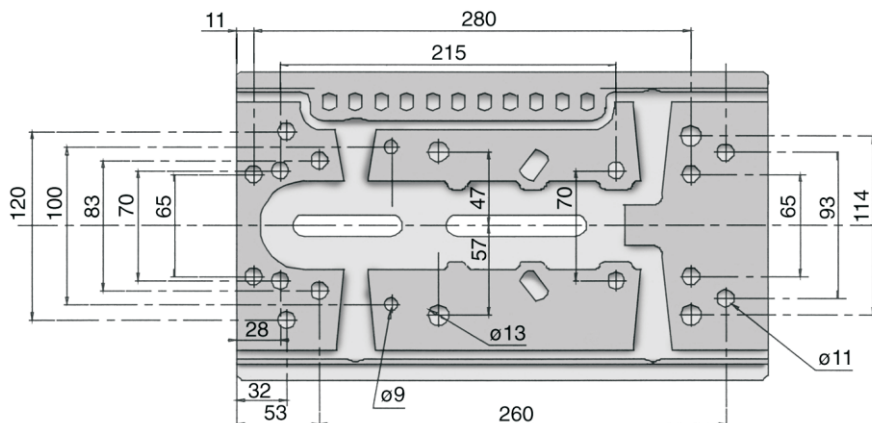

84147839

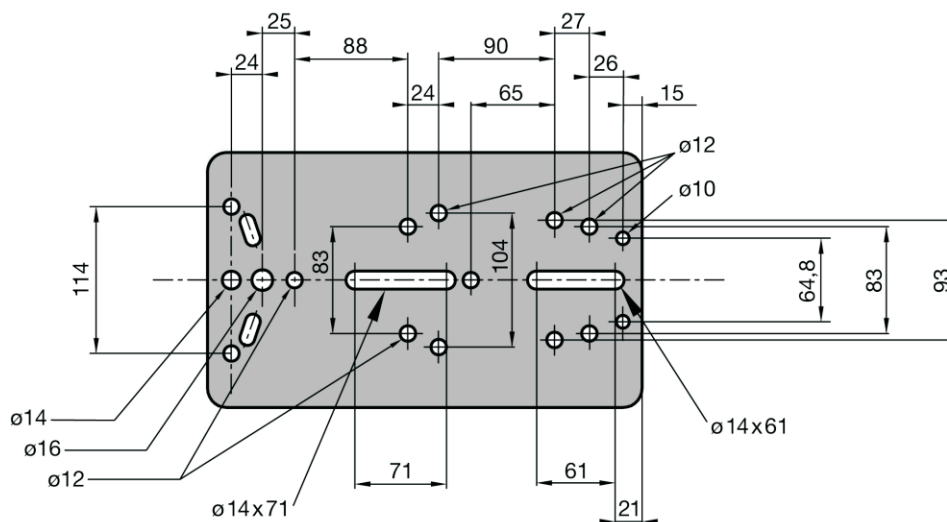

Placas adaptadoras para asientos estándar

73325256 • 73325258 • 73325259
73325267 • 73325268 • 73327268 • 73325274 • 73325275

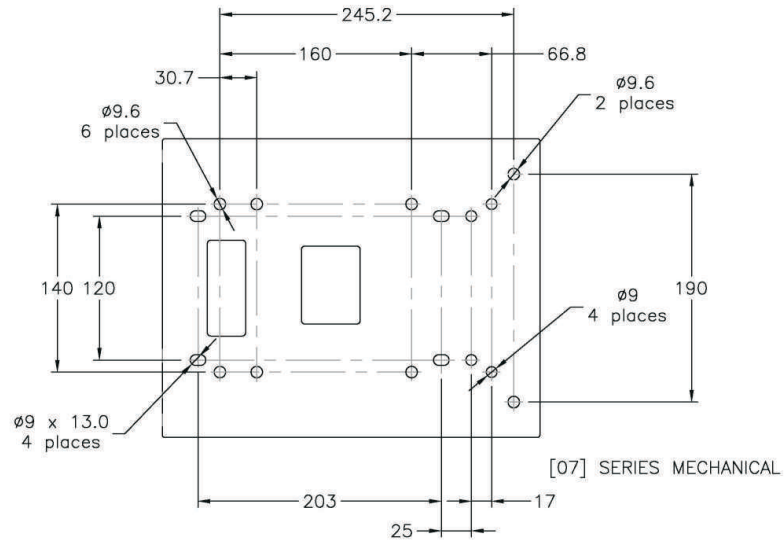

73325263 • 73325271
73325277

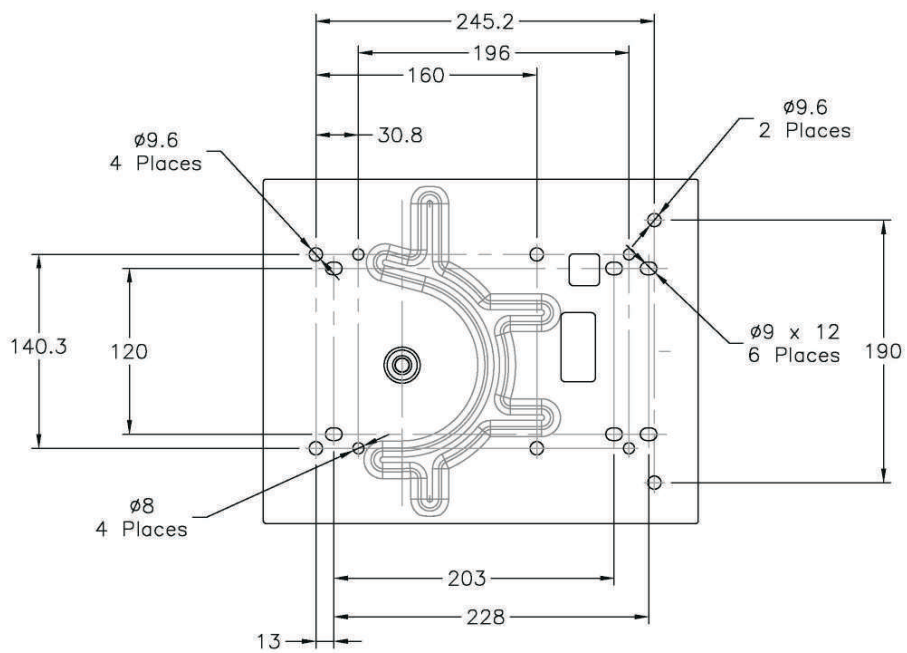

[30] SERIES AIR

Placas adaptadoras para asientos estándar

73325280 • 73325283 • 73328641
73328642 • 73328643 • 73328644 • 73328992 • 73328993

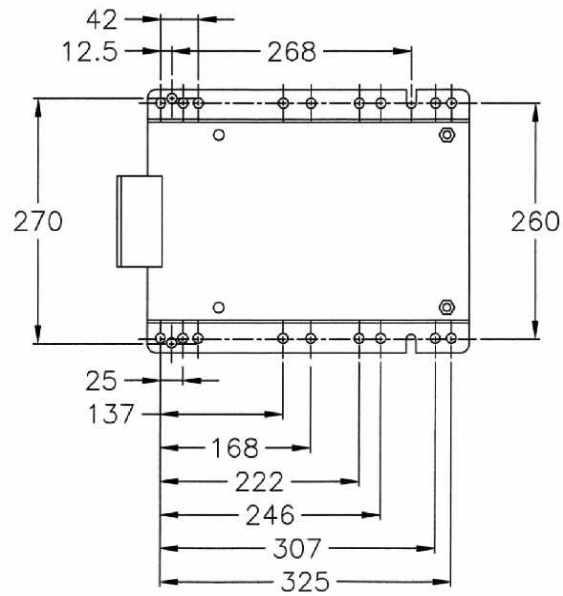

73328645 • 73328991

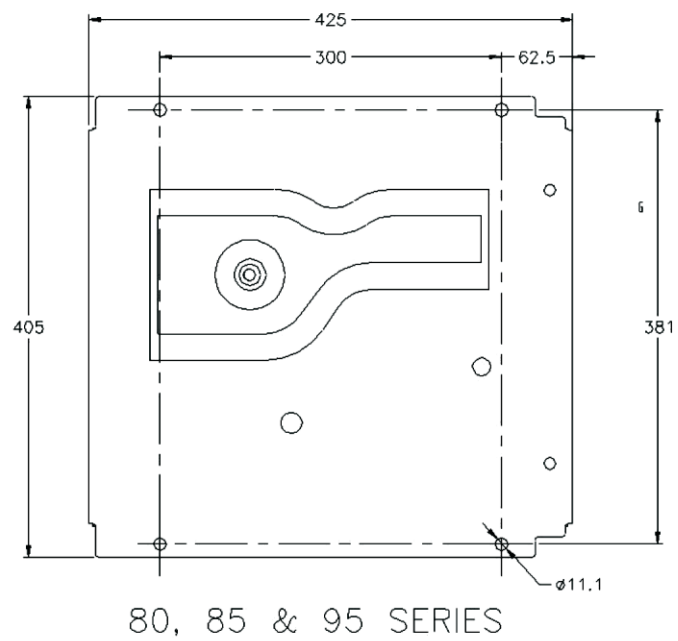

¿Por qué elegir nuestros asientos?

Investigación y tecnología contra las vibraciones perjudiciales

¡Las vibraciones son peligrosas para su salud!

Los estudios sobre la salud demuestran que las vibraciones pueden causar:

- ▶ Problemas vertebrales
- ▶ Problemas del sistema digestivo
- ▶ Problemas de visión

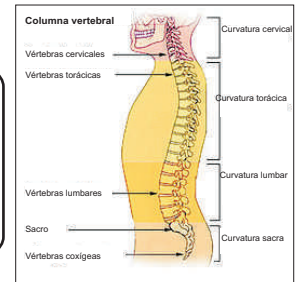

¡Nuestros asientos están diseñados para cuidar su espalda!

Suspensiones de asientos desarrolladas para reducir drásticamente las vibraciones:

Al aumentar el volumen de aire, mejorar la geometría y reducir la fricción interna de las suspensiones, se ha reducido drásticamente la transmisión de las vibraciones del vehículo al operario.

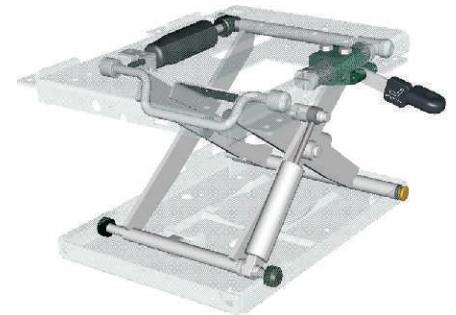

Mayor comodidad y ergonomía:

- ▶ Tecnología específica para asientos que, combinada con el doble relleno de espuma y el diseño ergonómico, proporciona un nivel de comodidad superior al operario.
- ▶ **Ajuste lumbar** tanto en sistemas neumáticos como mecánicos. El diseño lumbar se adapta a la espalda del operario, proporcionándole gran comodidad y total sujeción. Este ajuste ayuda a evitar daños en la columna vertebral (cuando se combina con la tecnología de suspensión), porque sujeta ergonómicamente la parte inferior de la espalda.
- ▶ **Gran variedad de otras** funciones regulables y fácilmente accesibles, que cada operario puede personalizar para disfrutar de la máxima comodidad y facilidad de uso (extensión de la base, inclinación del respaldo).

Investigación y desarrollo: Tecnología Sears a su servicio



Innovación

Nuestro socio Sears se enorgullece de los avances tecnológicos que han conseguido desde su fundación en 1855.

Con más de 100 patentes, la última generación de asientos proporciona niveles superiores de prestaciones, comodidad y durabilidad.

Legislación

La Directiva sobre agentes físicos determinará los niveles máximos de exposición a las vibraciones que se permiten para los operarios de maquinaria en los entornos laborales.

El trabajo efectuado por Sears para desarrollar mejores suspensiones principales, junto con los avances en la tecnología de aislamiento lateral y anteroposterior, tiene como resultado productos de asientos diseñados para cumplir este estricto requisito nuevo.

Sears dispone de miles de archivos para simular la conducción en condiciones reales, que permiten probar y verificar el cumplimiento de la Directiva sobre agentes físicos.

¡Verdades que no conviene olvidar!

Un asiento no dura tanto como un vehículo: efectúe un mantenimiento periódico del asiento para que dure más y no dude en cambiar las piezas deterioradas.

Un asiento debe cambiarse al cabo de 5 años si no se ha recibido el mantenimiento adecuado.